



GENUINE MOTOR PARTS & ACCESSORIES



2015

SCREAMIN' EAGLE®

レースシーンで培われたパフォーマンスをストリートヘフィードバック。車両を開発、製造するメーカーだからこそ可能な、正確なデータと経験値から生み出される高品質な商品群は、ストリートで、そしてツーリングシーンであなたの愛車から新たなパフォーマンスを引き出します。

【ご注意ください】

■スクリーミンイーグル・パーツの一部の商品には、改造届出の申請が必要となるものも含まれます。装着にあたって改造届出が必要になるパーツには、個別に「改造届出が必要な部品」と明記してあります。ご購入および装着前に、必ずHDJ正規販売網までお問い合わせください。

■スクリーミンイーグル・パフォーマンスパーツを装着した場合は、新車3年保証および新車時取付け純正パーツ&アクセサリ3年保証ならびにカスタムカバレッジ保証の対象外となる場合がございます。

※詳しくは、オーナーズマニュアルの保証規定、および純正パーツ&アクセサリ保証規定をご覧ください。

※写真のモデルには、保安基準不適合部品および日本非導入商品が装着されている場合があります。

880 SCREAMIN' EAGLE®

Air Cleaner Kits

A スクリーミンイーグル・ヘビーブリーザー・エリートパフォーマンス・エアクリナーキット

開口部がフロント向きのフィルターエレメントが特長のヘビーブリーザー・エリート・エアクリナー。エアを大量に吸入できます。ロープロファイルの鋳造エルボー形状の本体とオーバル・エレメントの組み合わせのデザインがライダーの足元にゆとりを与えます。インターチューブはブリーザーと一体のカスタム・バックプレートにマウントされており、スロットルボディと電子部品を覆ってすっきりとした仕上がりを実現しています。クロム仕上げまたはグロスブラック仕上げのいずれかを選択できるヘビーブリーザー・エリート・キットは、洗浄して繰り返し使用できるフィルターと、スクリーミンイーグルの刻印の入ったプライト・クロム・エンドキャップ/トリムが特長です。キットには、フィルター、インターチューブ、カスタム・バックプレート、防水レインソック、取り付け用ハードウェアがすべて同梱されています。すべてのEFI仕様モデルにはECMキャリブレーション*を別途行う必要があります(別料金)。

(注)フィルターは洗浄して繰り返し使用できるタイプで、特殊コーティングが施されており、吸気から微細な微粒子を取り除きます。

'14以降ツーリングモデルに適合。ツインクルドエンジン、フェアリングローワー・グローブボックス、フェアリングローワー・スピーカー装着車には不可。標準装備のスロットルボディとご使用ください。

●29400173 クロム 82,500円(本体価格 76,389円)
●29400172 グロスブラック 82,500円(本体価格 76,389円)



A ヘビーブリーザー・エリートパフォーマンス・エアクリナーキット/クロム



A ヘビーブリーザー・エリートパフォーマンス・エアクリナーキット/グロスブラック



A ヘビーブリーザー・エリートパフォーマンス・エアクリナーキット



A ヘビーブリーザー・エリートパフォーマンス・エアクリナーキット(レインソックと)

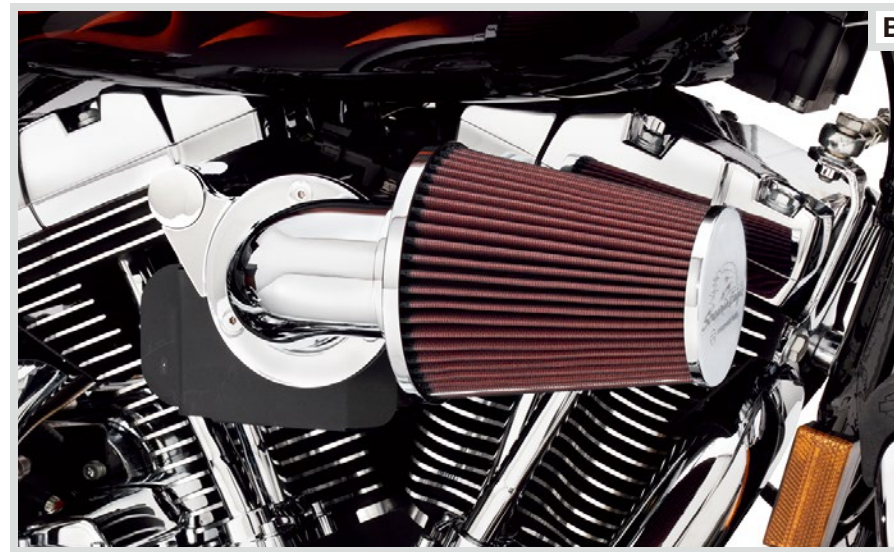

B スクリーミンイーグル・ヘビーブリーザー・パフォーマンス・エアクリナーキット/クロム



B スクリーミンイーグル・ヘビーブリーザー・パフォーマンス・エアクリナーキット/ソフテイルモデル&ダイナモデル用、グロスブラック



B スクリーミンイーグル・ヘビーブリーザー・エアクリナーキット/コンパクト



B スクリーミンイーグル・ヘビーブリーザー・パフォーマンス・エアクリナーキット/グロスブラック



B スクリーミンイーグル・ヘビーブリーザー・パフォーマンス・エアクリナーキット/クロム

SCREAMIN' EAGLE® 881

Air Cleaner Kits

B スクリーミンイーグル・ヘビーブリーザー・パフォーマンス・エアクリナーキット

独自のエルボー形状で、エアクリナーを進行方向へと向けることにより、標準装備エアクリナーよりも、効率的なエアフローを実現しました。フィルターは洗浄することで繰り返し使用可能なタイプです。カラーはポリッシュクロムとグロスブラックの2種類をご用意しました。キットには撥水加工が施されたレインソック、ハードウェア付。EFI仕様モデルはキット装着にあたりレースチューナーキットが別途必要です。

(注)洗浄により再使用可能なエアフィルターは特殊なコーティングが施されています。吸入エアから細かな物質をろ過し、クリーンなエアをエンジンに供給します。時間の経過とともに、フィルターのオイルは無くなり、灰色へ変化しますが、洗浄+オイルの再塗布により、もとの赤色へと戻ります。

'08以降ツーリングモデル(ツインクルドエンジン搭載車、ファリングローワー・グローブボックス、ファリングローワー・スピーカー装着車は除く)、『11以降CVOソフテイルモデルに適合。標準装備のスロットルボディとご使用ください。

●29253-08B クロム 68,000円(本体価格 62,963円)
●29006-09B グロスブラック 68,000円(本体価格 62,963円)

'08以降ツーリングモデル(ツインクルドエンジン搭載車またはフェアリングローワー・スピーカー装着車は除く)でフェアリングローワー・グローブボックス装着車に適合。'11以降CVOソフテイルモデルに適合。標準装備のスロットルボディとご使用ください。

●28716-10A コンパクトタイプ/クロム 68,000円(本体価格 62,963円)

'08以降ダイナモデル、ソフテイルモデル('11以降CVOソフテイルモデルを除く)に適合。

●29299-08 クロム 68,000円(本体価格 62,963円)
●29098-09 グロスブラック 68,000円(本体価格 62,963円)

'08以降XLモデルに適合。

●29264-08 クロム 68,000円(本体価格 62,963円)
●29080-09 グロスブラック 68,000円(本体価格 62,963円)

(注)エアクリナーは装着後に、コンピュータープログラムのリキャリブレーションが必要です。キャリブレーションには、スペシャルサービスツールが必要になりますので取付作業はHDJ正規販売網へお申し付けください。

表示の価格は2015年4月1日現在の消費税込希望小売価格です。なお価格は予告なく変更されることがあります。

882 SCREAMIN' EAGLE®

Air Cleaner Kits

A スクリーミンイーグル・ヘビーブリーザー・フィルターカバー／ティアドロップ

個性的なカバーでヘビーブリーザー・エアクリナーをドレスアップ。鍛造アルミニウム製で、精密にCNC加工された光沢仕上げ。取り付けは簡単。ツープースのカバーは高級感あるカスタムルックを加えます。愛車に合わせて、ミラークローム仕上げかカットバックブラック仕上げをお選びいただけます。撥水加工が施されたレインソック付。ヘビーブリーザー・エアクリナー・フィルターエレメント(コンパクトタイプ28716-10、エリートタイプ29400173または29400172を除く)に適合。デコレイティブ・フィルター・エンドキャップとは併用不可。

●29400061 カットバックブラック／サイドログ
36,100円(本体価格 33,426円)

●28739-10 カットバックブラック
35,100円(本体価格 32,500円)

●28740-10 クローム 36,100円(本体価格 33,426円)

B スクリーミンイーグル・ヘビーブリーザー・フィルターカバー／ツイストスロット

ユニークなデザインのカバーでヘビーブリーザー・エアクリナーをドレスアップ。鍛造アルミニウム製。ツープースで装着は簡単です。愛車のカスタムルックに合わせてミラークロームとカットバックブラックからお選びください。撥水加工を施したレインソック付。ヘビーブリーザー・エアクリナー・フィルターエレメント(コンパクトタイプ28716-10、エリートタイプ29400173または29400172を除く)に適合。デコレイティブ・フィルター・エンドキャップとは併用不可。

●28742-10 クローム 36,100円(本体価格 33,426円)

●28741-10 カットバックブラック
36,100円(本体価格 33,426円)

C スクリーミンイーグル・ヘビーブリーザー・デコレイティブエンドキャップ／ウィリーG・スカル

愛車のヘビーブリーザー・エアクリナーに独特な雰囲気を提供するクローム仕上げのカバー。前面のウィリーG・スカル・メダリオンが特長です。粘着式。

●28720-10 7,210円(本体価格 6,676円)

スクリーミンイーグル・ヘビーブリーザー・エアクリナーキット(コンパクトタイプ28716-10、エリートタイプ29400173または29400172を除く)装着車に適合。

D スクリーミンイーグル・ヘビーブリーザー・デコレイティブメダリオン

クローム仕上げのダイキャストベースにブラックのインサートが際立ち、ダイヤモンドカット・スクリーミンイーグルロゴがヘビーブリーザー・エアクリナーの個性的なルックスに更なるアクセントを与えます。

●29017-09 4,120円(本体価格 3,815円)

ヘビーブリーザー・エアクリナーキット装着車(コンパクトタイプ28716-10、エリートタイプ29400173または29400172を除く)に適合。



A スクリーミンイーグル・ヘビーブリーザー・フィルターカバー／ティアドロップ、カットバックブラック、サイドログ



A スクリーミンイーグル・ヘビーブリーザー・フィルターカバー／ティアドロップ、クローム



A スクリーミンイーグル・ヘビーブリーザー・フィルターカバー／ティアドロップ、カットバックブラック

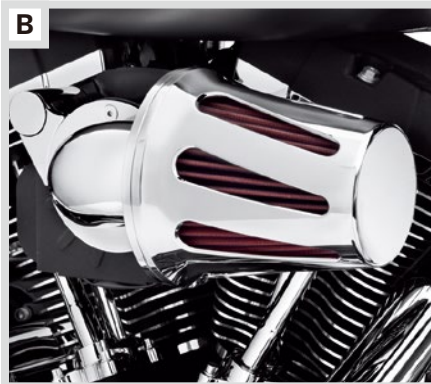

B スクリーミンイーグル・ヘビーブリーザー・フィルターカバー／ツイストスロット、クローム

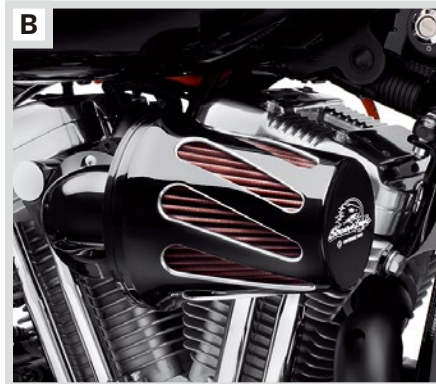

B スクリーミンイーグル・ヘビーブリーザー・フィルターカバー／ツイストスロット、カットバックブラック

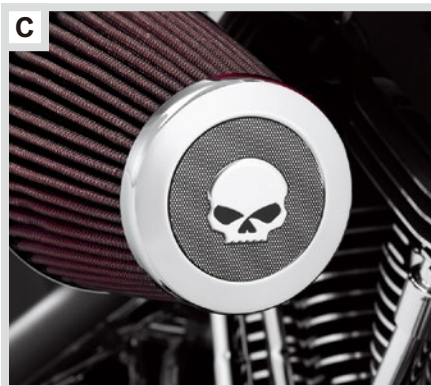

C スクリーミンイーグル・ヘビーブリーザー・デコレイティブエンドキャップ／ウィリーG・スカル

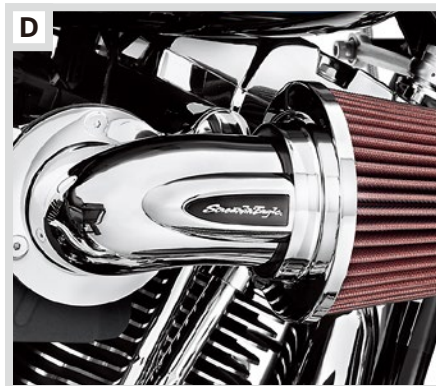

D スクリーミンイーグル・ヘビーブリーザー・デコレイティブメダリオン



E エクストリームビレット・エアクリナーキット／アジテーター・クローム



E エクストリームビレット・エアクリナーキット／アジテーター・カットバックブラック



E エクストリームビレット・エアクリナーキット／チゼル・クローム



E エクストリームビレット・エアクリナーキット／チゼル・カットバックブラック



E エクストリームビレット・エアクリナーキット



E エクストリームビレット・エアクリナーキット／(レインソックと)

SCREAMIN' EAGLE® 883

Air Cleaner Kits

E スクリーミンイーグル・エクストリームビレット・エアクリナーキット

レースシーンからインスピレーションを得て、大胆なスタイルに削り取られビレットアルミニウムのカバートップはスロットルボディへとスムーズにエアを送り込み、高効率なエアフローを実現。またウォッシュャブルタイプの専用エレメントは細かな物質もしっかりとキャッチしエンジンを保護します。エアクリナーカバーのデザインはアジテーターとチゼル、カラーはクロームとカットバックブラックをご用意。お好みのカスタムスタイルに合わせてお選びください。キットには取付けに必要なハードウェアが含まれています。EFI仕様モデルはキット装着にあたりレースチューナーキットが別途必要です。

'08以降ツアリングモデルで標準装備50mmスロットルボディ装着車に適合。

●29400064 アジテーター／クローム
72,100円(本体価格 66,760円)

●29400063 アジテーター／カットバックブラック
72,100円(本体価格 66,760円)

●29400104 チゼル／クローム
72,100円(本体価格 66,760円)

●29400103 チゼル／カットバックブラック
72,100円(本体価格 66,760円)

'08以降ダイナモデル、ソフトテイルモデル('11以降CVOソフトテイルモデルを除く)に適合。

●29400116 チゼル／カットバックブラック
70,000円(本体価格 64,815円)

●29400117 チゼル／クローム
72,100円(本体価格 66,760円)

'07以降XLモデルに適合。標準装備のスロットルボディとご使用ください。'14XLモデルで標準装備のスロットルボディ装着車にも適合。

●29400127 チゼル／カットバックブラック
72,100円(本体価格 66,760円)

●29400128 チゼル／クローム
72,100円(本体価格 66,760円)

(注)エアクリナーは装着後に、コンピュータープログラムのリキャリブレーションが必要です。キャリブレーションには、スペシャルサービスツールが必要になりますので取付作業はHDJ正規販売網へお申し付けください。

884 SCREAMIN' EAGLE®

Air Cleaner Kits

A スクリーミンイーグル・パフォーマンス・エアクリナーキット / パーストコレクション

美しいスタイリングと優れたパフォーマンス性能を両立。パーストコレクションに合わせてデザインされたロープロファイル・エアクリナーです。「タキシードブラック」のボディは精緻にマシニング加工され、その下のサテンアルミ仕上げが映える仕上がりになっています。ピレットカバーの下にはワンピース鋳造バックプレートが配置され、スロットルボディ内へのスムーズなエアフローが確保されます。むき出しのリバースコーン合成エレメントが大容量のエアを供給します。このエレメントは洗浄可能で最大限の効率と保護性能を発揮します。コンプリートキットには、パーストコレクショントリム、バックングプレート、エアクリナーエレメント、すべての取り付けに必要なハードウェアが同梱されています。EFI仕様モデルはキット装着にあたりレースチューナーキットが別途必要です。

●29000066 76,300円(本体価格 70,649円)
'08以降ツアリングモデルで標準装備50mmスロットルボディ装着車に適合。

●29400178 77,300円(本体価格 71,575円)
'08以降ダイナモデルおよびソフトイルモデル('11以降CVOソフトイルモデルを除く)に適合。



A スクリーミンイーグル・パフォーマンス・エアクリナーキット / パーストコレクション



A スクリーミンイーグル・パフォーマンス・エアクリナーキット / パーストコレクション



A スクリーミンイーグル・パフォーマンス・エアクリナーキット / パーストコレクション

SCREAMIN' EAGLE® 885

Air Cleaner Kits

B スクリーミンイーグル・エクストリーム・ピレットベンチレーター・エアクリナーキット

レースシーンをイメージしたきわめてユニークなルックスを持つベンチレーター・エアクリナー。このロープロファイル・エアクリナーの特長はフィルターエレメント。剥き出しのサイド部。エアフローを最大限に確保し、スタイリッシュにマシニング加工されたピレットアルミ製カバーでドレスアップできます。フィルターの周囲には、クロームまたはカットバックブラック仕上げのいずれかを選択できるツーピースピレットカバーが取り付けられ、フルカラーのスクリーミンイーグル・メダリオンが誇らしげに輝きます。キャストバックプレートがスロットルボディへのスムーズなエアフローを確保し、同梱のレインソックは悪天候時でもフィルターやエンジンに水分が入らないよう保護します。キットには、ピレット・エアクリナーカバー、ハイフロー・フィルターエレメント、バックプレート、レインソック、必要なすべての取り付け用ハードウェアが同梱されています。EFI仕様モデルはキット装着にあたりレースチューナーキットが別途必要です。

'09以降ツアリングモデルに適合。'11以降CVOソフトイルに適合。
●29400163 クローム 92,600円(本体価格 85,741円)
●29400164 カットバックブラック 92,600円(本体価格 85,741円)



B スクリーミンイーグル・エクストリーム・ピレットベンチレーター・エアクリナーキット / クローム



B スクリーミンイーグル・エクストリーム・ピレットベンチレーター・エアクリナーキット / カットバックブラック

'10以降ダイナモデルおよびソフトイルモデル('11以降CVOソフトイルは除く)に適合。

●29400167 クローム 92,600円(本体価格 85,741円)
●29400168 カットバックブラック 92,600円(本体価格 85,741円)



B スクリーミンイーグル・エクストリーム・ピレットベンチレーター・エアクリナーキット / クローム



B スクリーミンイーグル・エクストリーム・ピレットベンチレーター・エアクリナーキット (レインソックと)

(注)エアクリナーは装着後に、コンピュータープログラムのリキャリブレーションが必要です。キャリブレーションには、スペシャルサービスツールが必要になりますので取付作業はHDJ正規販売網へお申し付けください。

886 SCREAMIN' EAGLE®

Air Cleaner Kits

A スクリーミンイーグル・ベンチレーター・エリート・エアクリナーキット

最大限のエアフローをスロットルボディに供給できるように設計。フィルターエレメントとキャストバックプレートが特長のロープロファイル・オーバル・エアクリナー。大幅な出力向上を実現すると同時に、カーボンファイバーインサートを配したすっきりとしたセンターバーデザインが高級感を醸し出します。コンプリートキットには、ロープロファイルエアクリナーカバー、ハイフロー・フィルターエレメント、バックプレート、ダイヤモンドカットスクリーミンイーグルメダリオン、保護レインソック、必要なすべての取り付け用ハードウェアが同梱されています。EFI仕様モデルにはキット装着にあたりレースチューナーキットが別途必要です。

'09以降ツアリングおよびトライグライドモデルに適合。'11CVOソフトイルモデルにも適合。

●29400217	クローム	61,800円(本体価格 57,223円)
●29400218	グロスブラック	61,800円(本体価格 57,223円)

スクリーミンイーグル・ベンチレーター・エリート・エアクリナーカバー

ベンチレーター・エアクリナーに高級感あふれる仕上げ感を加えます。カーボンファイバーインサートで囲まれたすっきりとしたセンターバーデザインが特長で、スクリーミンイーグル/CVOベンチレーター・エアクリナーと交換できます。取り付けキットにはロープロファイルカバー、ダイヤモンドカットスクリーミンイーグルメダリオン、クローム取り付け用ハードウェアが同梱されています。

ダイナモデル、ソフトイルモデル、ツアリングモデル、トライグライドモデルモデル(スクリーミンイーグル・ベンチレーター・エアクリナーキット29490-09、29915-09、28721-10、28722-10、または29400039装着車)に適合。CVOモデル(標準装備のベンチレーター・エアクリナー装着車)にも適合。

●61300516	クローム	22,800円(本体価格 21,112円)
●61300517	グロスブラック	22,800円(本体価格 21,112円)



A スクリーミンイーグル・ベンチレーター・エリート・エアクリナーキット/クローム



A スクリーミンイーグル・ベンチレーター・エリート・エアクリナーキット/ブラック



A スクリーミンイーグル・ベンチレーター・エリート・エアクリナーキット



A ベンチレーター・エリート・エアクリナーキット(レインソックと)



B スクリーミンイーグル・ベンチレーター・パフォーマンス・エアクリナーキット/クローム



B スクリーミンイーグル・ベンチレーター・パフォーマンス・エアクリナーキット/グロスブラック



B スクリーミンイーグル・ベンチレーター・パフォーマンス・エアクリナーキット(レインソックと)



B スクリーミンイーグル・ベンチレーター・パフォーマンス・エアクリナーキット

SCREAMIN' EAGLE® 887

Air Cleaner Kits

B スクリーミンイーグル・ベンチレーター・パフォーマンス・エアクリナーキット

美しいロープロファイルスタイルのエアクリナーキット。悪天候時にフィルターを保護する防水レインソック付。ロープロファイル・エアクリナーカバー、ハイフロー・フィルターエレメント、バックプレート、スクリーミンイーグル・バッジ、レインソック、ハードウェアのセット。標準仕様のマフラーとご使用ください。EFI仕様モデルはキット装着にあたりレースチューナーキットが別途必要です。

'09以降ツアリングモデル、'11以降CVOソフトイルモデルに適合。

●29490-09	クローム	51,500円(本体価格 47,686円)
●29915-09	グロスブラック	51,500円(本体価格 47,686円)

'10以降ダイナモデル、ソフトイルモデルに適合('11以降CVOソフトイルモデルを除く)。

●28721-10	クローム	51,500円(本体価格 47,686円)
●28722-10	グロスブラック	51,500円(本体価格 47,686円)

(注)エアクリナーは装着後に、コンピュータープログラムのリキャリブレーションが必要です。キャリブレーションには、スペシャルサービストールが必要になりますので取付作業はHDJ正規販売網へお申し付けください。

888 SCREAMIN' EAGLE®

Air Cleaner Kits

A スクリーミンイーグル・パフォーマンス・エアクリナー / V-Rodモデル用

エンジンに安定したエアを供給し最大のパフォーマンスを引き出すハイフローエアクリナー。フィルター部は洗浄可能です。
●29793-02C 13,500円(本体価格 12,500円)
'02以降V-Rodモデルに適合。



A スクリーミンイーグル・パフォーマンス・エアクリナー / V-Rodモデル用

B スクリーミンイーグル・スポーツスター ステージI・エアクリナーキット / オーバル

XLモデルのエボリューションエンジンへ、より効率的にエアを供給するキットです。キットには、コンポジット・エアクリナー・バックプレート、エアクリナーカバー・アダプター、ウォッシュャブル・フィルターエレメント、ブローバイガスをインテークへ戻すためのブリーザーシステム、スクリーミンロゴが施されたカバートリム、ハードウェアが含まれています。標準装備マフラーとご使用ください。EFI仕様モデルはキット装着にあたりレースチューナーキットが別途必要です。
●29782-07 30,000円(本体価格 27,778円)
'07以降XLモデルで標準装備のオーバル・エアクリナーカバー装着車に適合。XL1200Vはオーバル・エアクリナーカバー-29084-04DH(別売)が必要。



B スクリーミンイーグル・スポーツスター・ステージI・エアクリナーキット / オーバル

C スクリーミンイーグル・スポーツスター ステージI・エアクリナーキット / ラウンド

XLモデルのエボリューションエンジンへ、より効率的にエアを供給するキットです。バックプレートのカラーはクロームとグロスブラックの2色をご用意。標準装備のオーバルから、ラウンドスタイルに変更することで、豊富なデザインラインナップを揃えたエアクリナートリムやラウンド・エアクリナーカバーと組み合わせることができます。ワンピース・キャストバックプレート、ハイフロー・ウォッシュャブル・エアフィルターエレメント、ハードウェアのセット。標準装備マフラーとご使用ください。EFI仕様モデルはキット装着にあたりレースチューナーキットが別途必要です。
'07以降XLモデルに適合。装着にはラウンド・エアクリナーカバーまたはTWIN-CAMスタイル・エアクリナートリム(それぞれ別売)が必要です。XL1200Vはガスケット25700127(別売)が必要。
●29000009A グロスブラック 30,900円(本体価格 28,612円)
●29000019A クローム 30,900円(本体価格 28,612円)



C スクリーミンイーグル・スポーツスター・ステージI・エアクリナーキット / ラウンド (写真はブラック)

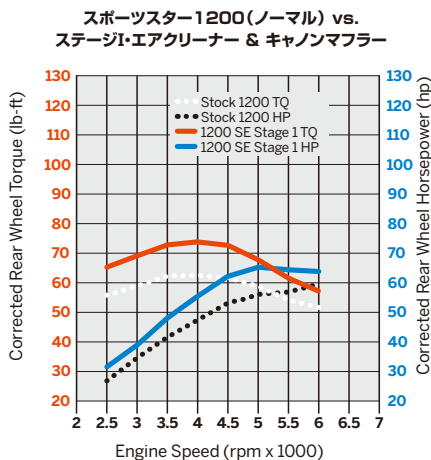

グラフの見方
●縦軸(左):後軸トルク(lb-ft)
●縦軸(右):後軸出力(hp)
●横軸(左):エンジン回転数(rpm)
●横軸(右):エンジン回転数(rpm)

性能曲線凡例(上から)
●標準仕様モデルのトルク曲線(lb-ft)
●標準仕様モデルの出力曲線(hp)
●パフォーマンスアップ時のトルク曲線(lb-ft)
●パフォーマンスアップ時の出力曲線(hp)

※正確な馬力とトルクは組み上げたユニットによって異なります。



C スクリーミンイーグル・スポーツスター・ステージI・エアクリナーキット / ラウンド (写真はクローム)



D スクリーミンイーグル・ステージI・エアクリナーキット



D スクリーミンイーグル・ステージI・エアクリナーキット / マルチフィット用



D スクリーミンイーグル・ステージI・エアクリナーキット / 29400129



D スクリーミンイーグル・ステージI・エアクリナーキット / 29260-08



D スクリーミンイーグル・ステージI・エアクリナーキット / 29406-08



E スクリーミンイーグル・エアクリナーインサート



F スクリーミンイーグル・エアクリナー・トリムリング

SCREAMIN' EAGLE® 889

Air Cleaner Kits

D スクリーミンイーグル・ステージI・エアクリナーキット / TWIN-CAMモデル用

EFI仕様TWIN-CAMモデルの吸気効率を向上させ、より大きなトルクをお届けするキットです。エアクリナー、ブリーザー、ハードウェアのセット。標準装備マフラーとご使用ください。EFI仕様モデルはキット装着にあたりレースチューナーキットが別途必要です。
●29773-02C 30,000円(本体価格 27,778円)
'08以降ソフテイルモデル、ダイナモデルでアクセサリ・エアクリナーカバー装着車に適合。'01~'07EFI仕様ソフテイルモデル、'02~'07EFI仕様ツーリングモデル、'04~'07EFI仕様ダイナモデルでアクセサリ・エアクリナーカバー装着車に適合。エアクリナートリムは別売です。
●29400129 30,900円(本体価格 28,612円)
'14以降ツーリングモデルで標準装備50mmスロットルボディ装着車に適合。
●29260-08 30,000円(本体価格 27,778円)
'08~'13ツーリングモデルで、標準装備の50mmスロットルボディ装着車に適合。'08以降CVOモデルはエアクリナーカバー-29121-07(別売)が必要です。
●29406-08 30,900円(本体価格 28,612円)
'08以降ダイナモデルで、標準装備のエアクリナーカバー装着車に適合。
●29489-99C 36,100円(本体価格 33,426円)
'99~'01EFI仕様ツーリングモデルに適合。

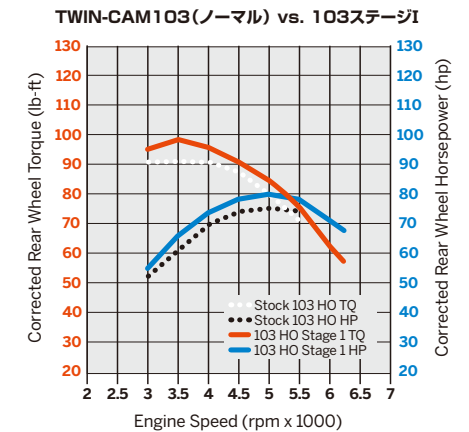

グラフの見方
●縦軸(左):後軸トルク(lb-ft)
●縦軸(右):後軸出力(hp)
●横軸(左):エンジン回転数(rpm)
●横軸(右):エンジン回転数(rpm)

性能曲線凡例(上から)
●標準仕様モデルのトルク曲線(lb-ft)
●標準仕様モデルの出力曲線(hp)
●パフォーマンスアップ時のトルク曲線(lb-ft)
●パフォーマンスアップ時の出力曲線(hp)

※正確な馬力とトルクは組み上げたユニットによって異なります。

E スクリーミンイーグル・エアクリナーインサート

標準装備のエアクリナーカバーをダイヤモンドカットのスクリーミンイーグル・メダリオンでドレスアップ。ロックパッチがメダリオンをしっかりと固定し、取り外しも簡単にエアクリナー・ハードウェアへも容易にアクセスできます。
●61300299 4,120円(本体価格 3,815円)
'14以降ツーリングモデル(CVOモデルを除く)で標準装備のエアクリナーカバー装着車に適合。

F スクリーミンイーグル・エアクリナー・トリムリング

●29503-07 3,090円(本体価格 2,862円)
ブラック&オレンジ。'07~'13ツーリングモデルおよびトライグライドモデル、'07以降ソフテイルモデル(FXSおよびFLSTSBを除く)、'07ダイナモデルで、標準装備のエアクリナーカバー装着車に適合。

(注)エアクリナーは装着後に、コンピュータープログラムのリキャリブレーションが必要です。キャリブレーションには、スペシャルサービスツールが必要になりますので取付作業はHDJ正規販売網へお申し付けください。

SCREAMIN' EAGLE

890 SCREAMIN' EAGLE®

Air Cleaner Kits

A スクリーミンイーグル・アクセサリコレクション

愛車にスクリーミンイーグル・アクセサリを添えて、パフォーマンスへのこだわりをアピール。

① オーバル・エアクリナーインサート

'66~'03XLモデルに適合。

●29382-97A シルバーベースにブラック文字
3,090円(本体価格 2,862円)

●29383-97A ブラックベースにシルバー文字
3,090円(本体価格 2,862円)

② エアクリナーインサート

'84~'99エボリューション1340モデルに適合。

●29619-99 ブラックベースにシルバー文字
3,090円(本体価格 2,862円)

③ エアクリナーインサート

'99~'06TWIN-CAMモデルに適合。

●29620-99 シルバーベースにブラック文字
3,090円(本体価格 2,862円)

●29567-99 ブラックベースにシルバー文字
3,090円(本体価格 2,862円)

B スクリーミンイーグル・エアクリナー・レインソック

スクリーミンイーグル・ステージスタイルのエアクリナーにお使いいただけるH-Dデコレイティブ・コレクションのインサート。トラディショナルスタイルの標準装備エアクリナーカバーと簡単に交換できます。メッシュカバーは通気性、防水性に優れ、バー&シールドのロゴ入り。ほとんどのスクリーミンイーグル・ツインカムステージキットに使われているトラディショナルなコーン形エアクリナーにご使用いただけます。

●28728-10 5,350円(本体価格 4,954円)
スクリーミンイーグル・エアクリナーキット29773-02C、29406-08、29260-08、29000009、29000019Aに適合。

C スクリーミンイーグル・エアクリナー・バックプレートキット

クロームまたはリンクルブラック仕上げのキャスト・バックプレート。一体型のブリーザーとブラケットにより装着が簡単にできます。スクリーミンイーグル・ステージキットまたはハイフローエアクリナーキット装着車に適合。Oリング(品番:11292)(2個)、ブリーザーチューブ29557-05(2本)、ブリーザースクリュー29465-99(2個)が必要な場合があります(それぞれ別売)。詳細は HDJ正規販売網にお問い合わせください。

'99以降ソフテイルモデル('11以降CVOソフテイルを除く)、『02~'07ツワーリングモデルおよびトライグライドモデル、『99~'07ダイナモデルに適合。

●29510-05 クローム 12,400円(本体価格 11,482円)
●29586-06 リンクルブラック 10,300円(本体価格 9,538円)

'08以降ダイナモデルで標準装備ティアドロップエアクリナーカバー装着車に適合。

●29170-08 クローム 12,400円(本体価格 11,482円)
●29119-08 リンクルブラック 10,300円(本体価格 9,538円)

'08~'13ツワーリングモデルに適合。

●29624-08 クローム 12,400円(本体価格 11,482円)
●29319-08 リンクルブラック 10,300円(本体価格 9,538円)



A スクリーミンイーグル・アクセサリコレクション



B スクリーミンイーグル・エアクリナー・レインソック(ナンバーワンスカル・エアクリナートリムと)



C スクリーミンイーグル・エアクリナー・バックプレートキット



D 鍛造ビレットアルミニウム・エアクリナーカバー／ブラックアノダイズ(ダークカスタムロゴ・メダリオンと)



D 鍛造ビレットアルミニウム・エアクリナーカバー／クローム(ウィリーG・スカル・メダリオンと)



D ビレット・エアクリナーメダリオンキット



E スロットルボディカバー／クローム



E スロットルボディカバー／グロスブラック

SCREAMIN' EAGLE® 891

Air Cleaner Kits

D 鍛造ビレットアルミニウム・エアクリナーカバー

Vツインエンジンの形状にフィットする大きな吸気口がエアを十分に取り入れます。高品質ビレットアルミニウム製。愛車のカスタムスタイルに合わせて、ポリッシュ・ミラークロームとブラックアノダイズからお選びいただけます。つや消しアルミニウムのサイドインサートまたはマットブラック・サイドインサート付。付属のボルトは表面に見えないデザインです。お好きなカスタム・メダリオンインサート(別売)と一緒にどうぞ。

'99以降TWIN-CAMモデル、『07以降XLモデル、『93~'99キャブレター仕様エボリューション1340モデルでスクリーミンイーグル・ラウンドフィルター・エアクリナーキット(コーンシェイブ・フィルター)装着車に適合。詳細についてはお近くの HDJ正規販売網にお問い合わせください。

●29506-09 ブラックアノダイズ
45,400円(本体価格 42,038円)

●29745-00A クローム 45,400円(本体価格 42,038円)

ビレット・エアクリナーサイドインサートキット

鍛造ビレットアルミニウム・エアクリナーに色を添えるサイドインサートキット。取付けは簡単です。

●97005-02 1,640円(本体価格 1,519円)
クローム・鍛造ビレットアルミニウム・エアクリナーカバー-29745-00Aに適合。

ビレット・エアクリナーメダリオンキット

クローム仕上げの美しいインサート。ビレット・エアクリナーカバーに簡単に装着できます。Oリングガスケット付。鍛造ビレットアルミニウム・エアクリナーカバー-29745-00A、29506-09に適合。

●29902-09 ダークカスタム・コレクション
8,840円(本体価格 8,186円)

●29833-06 ウィリーG・スカル・コレクション
8,840円(本体価格 8,186円)

●29929-07 スクリーミンイーグル・96キュービクインチ
8,840円(本体価格 8,186円)

●29888-06 スクリーミンイーグル・103キュービクインチ
8,840円(本体価格 8,186円)

●29898-06 スクリーミンイーグル・110キュービクインチ
8,840円(本体価格 8,186円)

E スロットルボディカバー

ヘビーブリーザー・エアクリナーキットとTWIN-CAMシリンダーの間に設置し、カスタムルックを高めるアイテムです。スロットルボディを包み込むようなデザインでカラーもクロームとグロスブラックの2色をご用意しました。ガスケット付。

'11以降CVOソフテイルおよび'08以降ツワーリングモデルでスクリーミンイーグル・ヘビーブリーザー・エアクリナーキットまたはパーストエアクリナーキット装着車に適合。

●61300109 クローム 12,400円(本体価格 11,482円)
●61300110 グロスブラック 12,400円(本体価格 11,482円)

892 SCREAMIN' EAGLE®

Air Cleaner Kits

A スクリーミンイーグル・ハイフロー・K&N エアフィルターエレメント

K&N製の交換用エアフィルターエレメントはエアフローを向上させることで、パワーアップとクイックなアクセルレスポンスを実現するように設計されています。汚れた場合は洗浄して再使用することができます。専用設計ですので適合するエアクリナーキットにピッタリとフィットします。

①29400020 ステージ1/マルチフィット
12,400円(本体価格 11,482円)

'07以降XLモデル、'00以降ソフテイルモデル、'99~'07ダイナモデル、'99~'07ツーリングモデルでステージ1・エアクリナーキット29000009A、29000019A、29773-02C、29440-99D装着車に適合。29442-99Eと交換して使います。

②29400021 ステージ1/ダイナ
12,400円(本体価格 11,482円)

'08以降ダイナモデルでステージ1・エアクリナーキット29406-08装着車に適合。29385-08と交換して使います。

③29400019 ステージ1/ツーリング
12,400円(本体価格 11,482円)

'08以降ツーリングモデルでステージ1・エアクリナーキット29260-08装着車に適合。29244-08と交換して使います。

④29400065 エクストリームビレット
12,400円(本体価格 11,482円)

'15以降XG、'08以降ツーリングモデルでエクストリームビレット・エアクリナーキット(アジテーター、チゼル)装着車に適合。

④29400118 エクストリームビレット
12,400円(本体価格 11,482円)

'07以降XLモデル、'08以降ダイナモデル、ソフテイルモデルでエクストリームビレット・エアクリナーキット(アジテーター、チゼル)装着車に適合。

⑤29400109 パースコレクション
12,400円(本体価格 11,482円)

'08以降ツーリングモデルでパース・コレクション・エアクリナーキット装着車に適合。

⑥29400026 ステージ1/スポーツスター
12,400円(本体価格 11,482円)

'88以降XLモデルでハイフロー・エアクリナーキット29042-04C、29066-03B装着車に適合。29044-04Bと交換して使います。

⑦29400022A ベンチレーター/マルチフィット
12,400円(本体価格 11,482円)

エクストリームビレット・ベンチレーター・パフォーマンス・エアクリナーキット装着車に適合。29670-09と交換して使います。

⑧29424-05A ヘビーブリーザー/マルチフィット
18,600円(本体価格 17,223円)

'91以降XLモデル、'99以降ダイナモデル、'00以降ソフテイルモデル、'99~'07ツーリングモデルでヘビーブリーザーキット29098-09、29299-08、29080-09、29264-08装着車に適合。

⑧29702-08A ヘビーブリーザー/ツーリング
18,600円(本体価格 17,223円)

ヘビーブリーザーキット29006-09B、29253-08B、29000065、29400105装着車に適合。

⑨28714-10 ヘビーブリーザー/コンパクト
18,600円(本体価格 17,223円)

'08以降ツーリングモデルおよびトライグライドモデルでコンパクト・ヘビーブリーザーキット28716-10A装着車に適合。

⑩29400141 ヘビーブリーザー/エリート
20,700円(本体価格 19,167円)

スクリーミンイーグル・ヘビーブリーザーエリートパフォーマンス・エアクリナーキット29400172、29400173装着車に適合。



A スクリーミンイーグル・ハイフロー・K&Nエアフィルターエレメント



B スクリーミンイーグル・ジェットブラック・ヘッダーパイプ(写真は65600155)



B スクリーミンイーグル・ジェットブラック・ヘッダーパイプ(写真は65600155)



B スクリーミンイーグル・ジェットブラック・ヘッダーパイプ(写真は80887-10)



C スクリーミンイーグル・バックショット・エキゾーストシールドキット/クローム



C スクリーミンイーグル・バックショット・エキゾーストシールドキット/ジェットブラック



C スクリーミンイーグル・バックショット・エキゾーストシールドキット/ブラッシュニッケル



D スクリーミンイーグル・マフラーシールド

SCREAMIN' EAGLE® 893

Sportster® Exhaust

B スクリーミンイーグル・ジェットブラック・ヘッダーパイプ
標準装備と同型のヘッダーパイプに耐熱コーティングを施したジェットブラックフィニッシュをご用意しました。バックショット・エキゾーストシールドキットとのコーディネートでエンジン周りに素晴らしいアクセントを与えます。またブラックペイントのため、一般的なエキゾーストパイプの青焼けを起しません。キットにはフロントおよびリアのヘッダーパイプとハードウェアが含まれています。

●65600155 37,000円(本体価格 34,260円)
'14以降XLモデルに適合。

●80887-10 20,700円(本体価格 19,167円)
'04~'13XLモデルに適合。

C スクリーミンイーグル・バックショット・エキゾーストシールドキット/スポーツスター

バックショットデザインの特徴であるホール加工部分からヘッドパイプを覗く独特な形状はクールなカスタムテイストを演出します。クローム、ジェットブラック、ブラッシュニッケルと3種類のフィニッシュをラインナップ。フロントおよびリアのヘッドパイプシールドのセット。
'14以降XLモデルに適合

●65400137 ジェットブラック 32,900円(本体価格 30,463円)
●65400143 クローム 32,900円(本体価格 30,463円)

'04~'13XLモデルに適合。

●64601-10 クローム 30,900円(本体価格 28,612円)
●64924-09 ジェットブラック 30,900円(本体価格 28,612円)

●64900128 ブラッシュニッケル 30,900円(本体価格 28,612円)

D スクリーミンイーグル・マフラーシールド

エンボス加工のスクリーミンイーグルロゴがマフラーエンドを飾ります。エキゾーストシールドキットと同様に3種類のフィニッシュがラインナップされているのでコーディネートしてご使用ください。キットには取り付けに必要なハードウェアが含まれています。

'07以降XLモデル、ダイナモデル('08以降FXDF、FLD、FXDL、'10以降FXDWGを除く)、ソフテイルモデルに適合。

●64806-07A クローム 10,300円(本体価格 9,538円)
●65400078 ジェットブラック 26,900円(本体価格 24,908円)

●65400079 ブラッシュニッケル 30,900円(本体価格 28,612円)

894 SCREAMIN' EAGLE®

Dyna® Exhaust

A スクリーミンイーグル・エキゾーストシールドキット／ダイナモデル用・ショーティデュアル

標準装備のエキゾーストシールドと取替えることで、愛車のイメージを大きく変えることができるアイテム。クールなジェットブラックとホール加工が施されたバックショットデザインのニッケルメッキの2種類をご用意。フロントおよびリアのヘッドパイプシールドのセット。

'06以降FXD、FXDB、FXDC、'06～'13FXDL、'06～'07FXDWGで標準装備のショーティデュアルエキゾースト装着車に適合。

●80821-10 ジェットブラック 32,900円(本体価格 30,463円)
●64900127 ブラッシュニッケル

32,900円(本体価格 30,463円)

B スクリーミンイーグル・エキゾーストシールドキット／ダイナモデル用・スタガードデュアル

ファットボブやワイドグライドのスタイリッシュなエキゾーストシールドをよりクールなイメージに。カラーはジェットブラックとニッケルメッキの2種類からお選びいただけます。フロントおよびリアのヘッドパイプシールドのセット。

'08以降FXDF、'10以降FXDWGでフォワードコントロール装着車に適合。

●65247-09 ジェットブラック 47,400円(本体価格 43,889円)
●64900129 ブラッシュニッケル

47,400円(本体価格 43,889円)

C スクリーミンイーグル・エキゾーストシールドキット／FLD用・2-into-1

FLDの2in1スタイルエキゾーストをジェットブラックのシールドでブラックアウトルックに。フロントおよびリアのヘッドパイプシールドのセット。

'12以降FLDに適合。

●65400088 ジェットブラック 41,300円(本体価格 38,241円)

D スクリーミンイーグル・マフラーシールド

エンボス加工のスクリーミンイーグルロゴがマフラーエンドを飾ります。エキゾーストシールドキットと同様に3種類のフィニッシュがラインナップされているのでコーディネートしてご使用ください。キットには取付けに必要なハードウェアが含まれています。

'07以降XLモデル、ダイナモデル('08以降FXDF、FLD、FXDL、'10以降FXDWGを除く)、ソフトテイルモデルに適合。

●64806-07A クローム 10,300円(本体価格 9,538円)

●65400078 ジェットブラック 26,900円(本体価格 24,908円)

●65400079 ブラッシュニッケル

30,900円(本体価格 28,612円)



A スクリーミンイーグル・エキゾーストシールドキット／ダイナモデル用・ショーティデュアル



B スクリーミンイーグル・エキゾーストシールドキット／ダイナモデル用・スタガードデュアル



C スクリーミンイーグル・エキゾーストシールドキット



D スクリーミンイーグル・マフラーシールド



E スクリーミンイーグル・ファットエキゾーストシールドキット／クローム



E スクリーミンイーグル・ファットエキゾーストシールドキット／ジェットブラック



F スクリーミンイーグル・エキゾーストシールドキット／ソフトテイルモデル用・ジェットブラック

SCREAMIN' EAGLE® 895

Softail® Exhaust

E スクリーミンイーグル・ファットエキゾーストシールドキット

ヘッドパイプを包むたくましいエキゾーストシールドはあなたの愛車に力強いルックスを与えます。標準装備のヒートシールド付替えてご使用ください。キットには前後のヒートシールドと取付けに必要なハードウェアが含まれています。

'07以降FXS、FLSTF、FLSTFBに適合。

●65400001 クローム 41,300円(本体価格 38,241円)

●65400082 ジェットブラック 41,300円(本体価格 38,241円)

F スクリーミンイーグル・エキゾーストシールドキット／ソフトテイルモデル用・ジェットブラック

ダークカスタムスタイルにマッチする、ジェットブラックのエキゾーストシールドキットです。標準装備のエキゾーストシールドと取替えてご使用ください。フロントおよびリアのヘッドパイプシールドのセット。

①80817-10A 39,200円(本体価格 36,297円)

'07以降FXS、FLSTF、FLSTFB、およびFXSTDで標準装備のショットガンエキゾースト装着車に適合。

②80829-10A 39,200円(本体価格 36,297円)

'07以降FLS、FLSTSB、FLSTNに適合。

③80818-10 32,900円(本体価格 30,463円)

FXSBおよびFXSBSE、'08～'11FXCW/Cで標準装備のショーティデュアルエキゾースト装着車に適合。

896 SCREAMIN' EAGLE®

Touring Exhaust

A マフラーブラケットカバーキット

標準装備エキゾースト・ブラケットをスチール製のカバーで覆ってすっきりとした外観に。フィッティングに優れ、取付も簡単です。ペア。'97~'13ツーリングモデルに適合。

- 80812-10 ブラック 12,400円(本体価格 11,482円)
- 80716-08 クローム 12,400円(本体価格 11,482円)

B スクリーミンイーグル・レーザーエキゾーストシールドキット

標準装備のエキゾーストシールドと交換するだけで、その独創的なルックスにより周囲の注目を集めます。レーザーカットによりくり貫かれた部分に目の細かいメッシュ素材が裏打ちしたことで、現代的かつパフォーマンスを感じさせるデザインに仕上がっています。クロームとジェットブラックの2色をご用意しました。お好みのカスタムスタイルに合わせお選びください。キットには前後のヘッダーパイプシールドとエキゾースト集合部分のシールド、および必要なハードウェアが含まれています。エキゾーストシールドは右側のみです。取付けには加工が必要な場合があります。

'09以降ツーリングモデルに適合。

- 65400064 クローム&クロームスクリーン 61,700円(本体価格 57,130円)
- 65400117 ジェットブラック&ステンレススチールスクリーン 72,100円(本体価格 66,760円)

D スクリーミンイーグル・エキゾーストシールドキット / ツーリングモデル用

2-into-1エキゾーストシステムおよび2-into-2エキゾーストシステムに適合。この成形スチール製のエキゾーストシールドには、ジェットブラックのスクリーミンイーグル・ストリートパフォーマンス・スリップオンマフラーと対になる独特のジェットブラック・セラミックコーティングが施されています。このジェットブラックコーティングは、耐久性と耐蝕性を確認するハーレーダビッドソンの過酷な試験に合格しており、均一な黒の仕上げを長期にわたって維持します。完璧にフィットするように標準装備品の基準に準じて開発されたこのキットには、フロント/リアヘッドパイプシールドが同梱されています。取り付けも簡単です。

- 64981-09 ジェットブラック 2-into-2エキゾースト 51,500円(本体価格 47,686円)

'09以降のツーリングモデルおよびトライグライドモデルに適合 ('10FLHXモデルおよびFLTRXモデルを除く)。



A マフラーブラケットカバーキット / クローム



A マフラーブラケットカバーキット / ブラック



B スクリーミンイーグル・レーザーエキゾーストシールドキット / クローム&クロームスクリーン

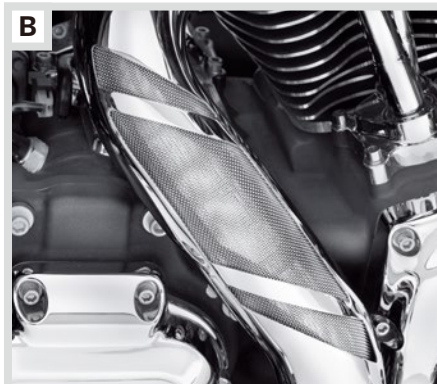

B スクリーミンイーグル・レーザーエキゾーストシールドキット / クローム&クロームスクリーン



B スクリーミンイーグル・レーザーエキゾーストシールドキット



C スクリーミンイーグル・エキゾーストシールドキット / ツーリングモデル用

SCREAMIN' EAGLE® 897

XL Stage Kits

「改造届出」が必要な部品

スクリーミンイーグル・スポーツスター883cc / 1,200cc・ステージI・コンバージョンキット

XL883を1200仕様に変更するキット。スポーツスター・ステージIエアクリナーキット、XL1200シリンダーヘッド、XL1200シリンダー、ピストンのセットです。インストール時のマシニング加工は不要です。標準装備マフラーとご使用ください。シリンダー、シリンダーヘッド付。EFI仕様モデルはキット装着にあたりリリースチューナーキットが別途必要です。

- 29784-07 ブラックハイライト 248,000円(本体価格 229,630円)

'07以降XL883に適合。

- 30003-10 ハイライトなし 248,000円(本体価格 229,630円)

'08以降XL883に適合。

(注) 装着後コンピュータプログラムの再設定(リキャリブレーション)が必要となります。プログラム再設定作業には専用の機器が必要になりますのでご自分ではできません。お近くのHDJ正規販売網にご依頼ください。(取付費の他、リキャリブレーションにかかる調整費用が別途必要となります。詳細は店頭でお尋ねください。)

警告 EFIシステムは改造やパーツ変更をしないでください。ヘッド加工、圧縮比変更などは行わないでください。またキットに付属以外のカムは使用しないでください。このような変更を加えた場合、エンジンを損傷するおそれがあります。

警告 装着の際は必ずHDJ正規販売網へご依頼ください。それ以外での取付はフェュエル・コンディションに悪影響を及ぼし、エンジンに重大な損傷を与えるおそれがあります。



スポーツスター883(ノーマル) vs. 1200ステージIキット (SEパフォーマンスマフラー装着の場合)

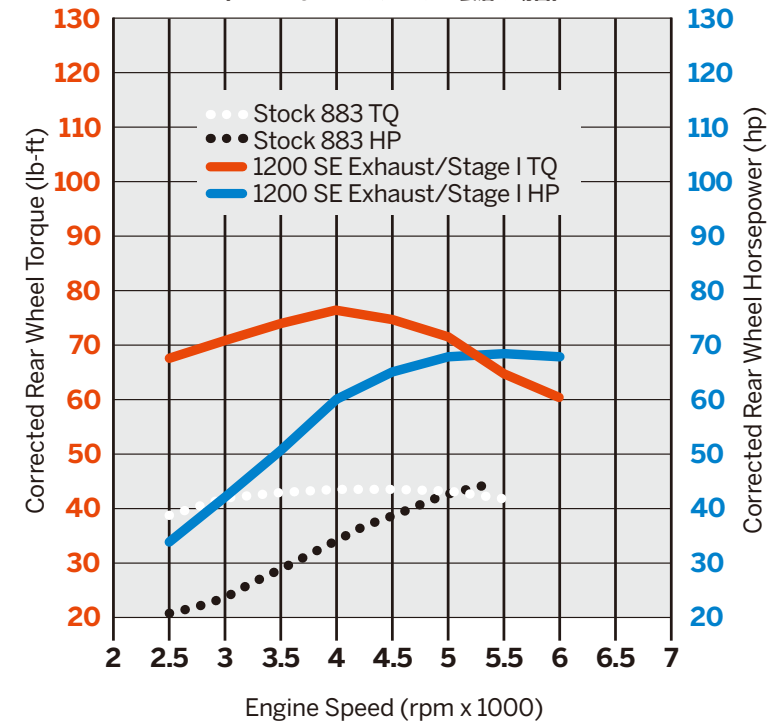

グラフの見方

- 縦軸(左):後軸トルク (lb-ft)
- 縦軸(右):後輪出力 (hp)
- 横軸(左):エンジン回転数 (rpm)

性能曲線凡例(上から)

- 標準仕様モデルのトルク曲線 (lb-ft)
- 標準仕様モデルの出力曲線 (hp)
- パフォーマンスアップ時のトルク曲線 (lb-ft)
- パフォーマンスアップ時の出力曲線 (hp)

※正確な馬力とトルクは組み上げたユニットによって異なります。

スクリーミンイーグル・スポーツスター883cc / 1,200cc・ステージI・コンバージョンキット

898 SCREAMIN' EAGLE®

Twin Cam Stage Kits

「改造届出」が必要な部品

スクリーミンイーグル・1,689ccビッグボア・ステージIキット / EFIモデル用

TWIN-CAMモデルの排気量を1,584ccから1,689ccにアップ。ビッグボア・シリンダー、ビッグボア・フラットトップピストンアッセンブリー、ワンピース・バックプレート付ステージIエアクリナーキット、内蔵ブリーザー、ガスケット、ハードウェアのセット。パワーアップに対応してクラッチを強化するためのハイパフォーマンス・クラッチスプリング付（写真は一部パーツのみの掲載）。標準装備マフラーとご使用ください。EFI仕様モデルはキット装着にあたりレースチューナーキットが別途必要です。

●29903-07A ブラックハイライト
145,000円(本体価格 134,260円)
'07TWIN-CAMモデル、'08以降ソフテイルモデルでツインカム96エンジン搭載車に適合。

●27535-08 ブラックハイライト
145,000円(本体価格 134,260円)
'08以降ダイナモデルでツインカム96エンジン搭載車に適合。

●27539-08A ブラックハイライト
145,000円(本体価格 134,260円)
'08以降ツーリングモデルでツインカム96エンジン搭載車に適合。

(注) 装着後コンピュータプログラムの再設定(リキャリブレーション)が必要となります。プログラム再設定作業には専用の機器が必要になりますのでご自分ではできません。お近くのHDJ正規販売網にご依頼ください。(取付費の他、リキャリブレーションにかかる調整費用が別途必要となります。詳細は店頭でお尋ねください。)

警告 EFIシステムは改造やパーツ変更をしないでください。ヘッド加工、圧縮比変更などは行わないでください。またキットに付属以外のカムは使用しないでください。このような変更を加えた場合、エンジンを損傷するおそれがあります。

警告 装着の際は必ずHDJ正規販売網へご依頼ください。それ以外での取付はフュエル・コンディションに悪影響を及ぼし、エンジンに重大な損傷を与えるおそれがあります。

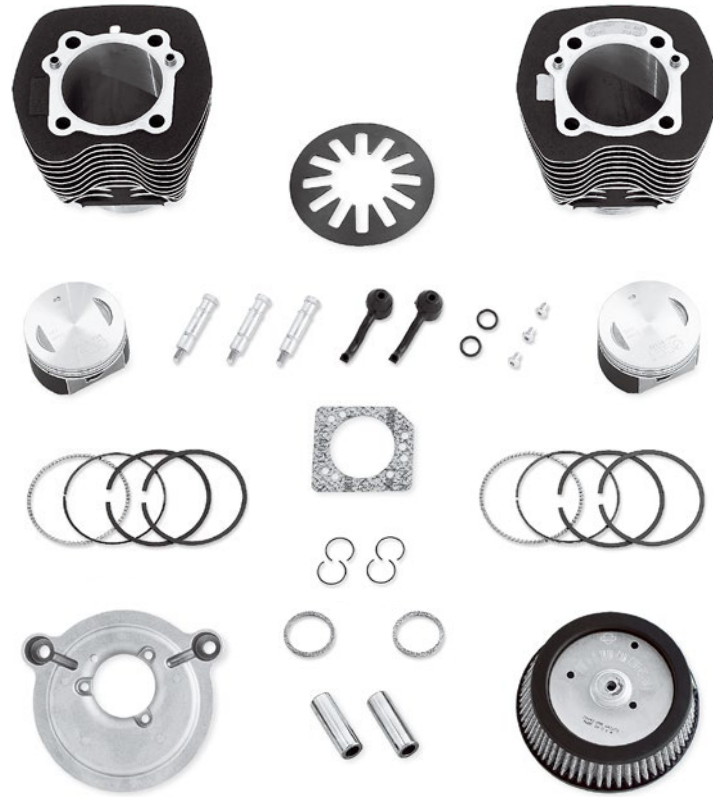

TWIN-CAM96(ノーマル) VS. 103ステージIキット

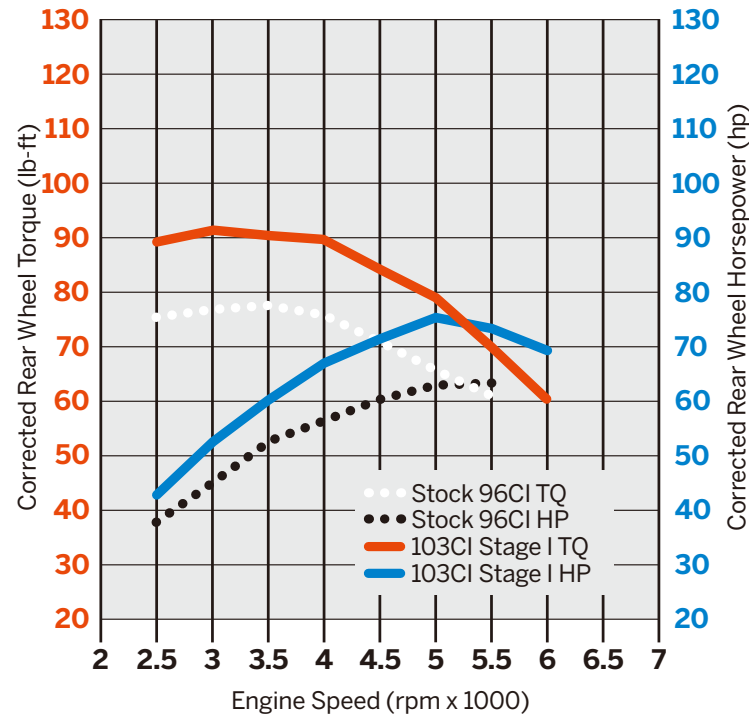

グラフの見方

- 縦軸(左):後軸トルク(lb-ft)
- 縦軸(右):後輪出力(hp)
- 横軸(左):エンジン回転数(rpm)

性能曲線凡例(上から)

- 標準仕様モデルのトルク曲線(lb-ft)
- 標準仕様モデルの出力曲線(hp)
- パフォーマンスアップ時のトルク曲線(lb-ft)
- パフォーマンスアップ時の出力曲線(hp)

※正確な馬力とトルクは組み上げたユニットによって異なります。

スクリーミンイーグル・1,689ccビッグボア・ステージIキット / EFIモデル用

SCREAMIN' EAGLE® 899

Twin Cam Stage Kits

「改造届出」が必要な部品

スクリーミンイーグル・1,800ccステージIキット / EFIモデル用

TWIN-CAMモデルの排気量をCVOスクリーミンイーグル級の1,800ccまで大幅にアップ。4インチ・ビッグボア鍛造ピストンとシリンダー、SE-255カムシャフト、自動圧縮リリースのシリンダーヘッドなどCVOスクリーミンイーグルとして全て実証済みのコンポーネントを組み合わせたキットです。スクリーミンイーグルシリンダーヘッドと鍛造ピストンの組み合わせを容易にするため圧縮比を9.3:1に設定。シリンダーヘッドにはスクリーミンイーグル110メダリオンを配しました。キットには必要な全てのガスケットと取付けに必要なハードウェアが含まれています(プライマリカバーとトランスミッション・インターフェースガスケットを除く)。取付けにはケースボーリングが必要です。EFI仕様モデルはキット装着にあたりレースチューナーキットが別途必要です。

●92500020 413,000円(本体価格 382,408円)
'14FLHTCU、FLHTCUL、FLHTK、FLHTKLでツインクールドエンジン搭載車に適合。

警告 EFIシステムは改造やパーツ変更をしないでください。ヘッド加工、圧縮比変更などは行わないでください。またキットに付属以外のカムは使用しないでください。このような変更を加えた場合、エンジンを損傷するおそれがあります。

警告 装着の際は必ずHDJ正規販売網へご依頼ください。それ以外での取付はフュエル・コンディションに悪影響を及ぼし、エンジンに重大な損傷を与えるおそれがあります。



TWIN-CAM96(ノーマル) VS. 110ステージIキット

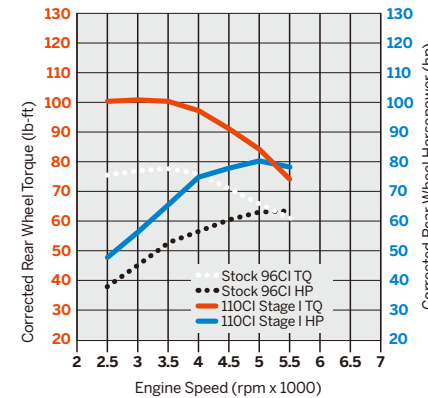

TWIN-CAM103(ノーマル) VS. 110ステージIキット

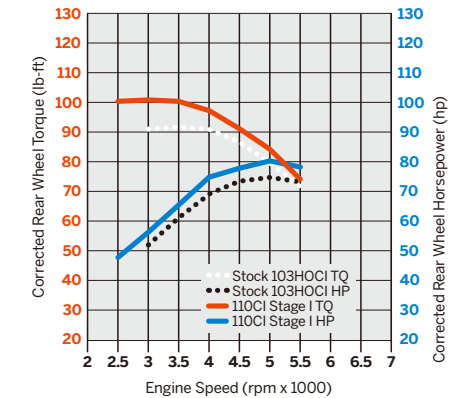

グラフの見方

- 縦軸(左):後軸トルク(lb-ft)
- 縦軸(右):後輪出力(hp)
- 横軸(左):エンジン回転数(rpm)

性能曲線凡例(上から)

- 標準仕様モデルのトルク曲線(lb-ft)
- 標準仕様モデルの出力曲線(hp)
- パフォーマンスアップ時のトルク曲線(lb-ft)
- パフォーマンスアップ時の出力曲線(hp)

※正確な馬力とトルクは組み上げたユニットによって異なります。

スクリーミンイーグル・1,800ccステージIキット / EFIモデル用

(注) エアクリナーは装着後に、コンピュータプログラムのリキャリブレーションが必要です。キャリブレーションには、スペシャルサービストールが必要となりますので取付作業はHDJ正規販売網へお申し付けください。

900 SCREAMIN' EAGLE®

Performance Cams

A スクリーミンイーグル・ツインカム・パフォーマンスカム
 フロント&リアカムのキット。スプライン式のリアカムは負荷処理能力に非常に優れています。ガスケットとベアリングは付属しております。カムを適正に取り付けるためには特別な工具が必要です。取付け作業は必ずお近くの HDJ正規販売網へご依頼ください。インストールキット17045-99D (別売)は適正な装着に必要なガスケット、ベアリング、シールのセットです。EFI仕様モデルはキット装着にあたりリリースチューナーキットが別途必要です。

SE-254Eカムキット
 低速回転域で強力なトルクを発揮するSE-254Eカムは高速走行時のパフォーマンスを向上させます。
●25503-10 68,000円 (本体価格 62,963円)
 '11~'13ツアリングモデル(1,689cc)に適合。

SE-255カムキット
 圧縮比10:1、1,689ccまでのエンジントルクが大幅に向上。最高5000rpm以上でピークパワーを発揮します。取付けには排気量や圧縮比によってはコンプレッションリリース (別売)が必要な場合があります。
●25638-07 68,000円 (本体価格 62,963円)
 '09~'13ダイナモデル、ソフトテイルモデル、ツアリングモデルで1,689ccまたは1,801ccエンジン搭載車に適合。

(注) 装着後コンピュータプログラムの再設定 (リキャリブレーション)が必要となります。プログラム再設定作業には専用の機器が必要になりますのでご自分ではできません。お近くのHDJ正規販売網にご依頼ください。(取付費の他、リキャリブレーションにかかる調整費用が別途必要となります。詳細は店頭でお尋ねください。)

A



パーツ	部品番号	リフト@バルブ 吸気/排気	デュレーション	タイミング@.053	TDC
			@.053 吸気/排気	リフトオープン/クローズ	リフト@バルブ 吸気/排気
SE-254E	25503-10	.535"/.536"	224°/234°	吸気:01° ATDC/43° ABDC 排気:50° BBDC/04° ATDC	0.094"/.102"
SE-255	25638-07	.556"/.556"	211°/235°	吸気:06° BTDC/25° ABDC 排気:48° BBDC/07° ATDC	0.130"/.116"

ロッカーアーム比1.65を理論上の基礎にしています。バルブトレインコンポーネント、作動温度、トランス・スタックアップによって実際のリフト値は変動します。

(注) '06以降ダイナモデル、'07以降ソフトテイルモデル、ツアリングモデルはカムスパーサーキット25928-06 (別売)をお勧めします。キットはスプロケットを適正に装着するために5種類のスパーサーがセットされています。スパーサーは個別にご購入いただくこともできます。

A スクリーミンイーグル・ツインカム・パフォーマンスカム

SCREAMIN' EAGLE® 901

Engine Components

B スクリーミンイーグル・ピレットカムサポートプレート&ハイボリュームオイルポンプ
 優れた強度と耐久性を備えたピレットアルミニウム製のサポートプレート、クランクシャフト・プッシングとオイルプレッシャー・リリーフバルブのセット。高温時の油圧を高めるスクリーミンイーグル・ハイフローオイルポンプ (キットを含む) は、'06以降モデルの標準装備オイルポンプと比べて、オイル供給力が16%、排出性能が29%向上します。
●25282-11 88,500円 (本体価格 81,945円)
 '06以降ダイナモデル、'07以降ソフトテイルモデル、ツアリングモデル、トライグライドモデルに適合。装着にはカムサービスキット17045-99D、ドライブギアリテンションキット25566-06が必要です (それぞれ別売)。

C スクリーミンイーグル・ハイドロリック・カムチェーンテンショナー&ハイフローオイルポンプ・アップグレードキット
 ピレットカムサポートプレートにより、TWIN-CAM88のスプリング式に比べ、耐久性を向上させたTWINCAM96の油圧式カムチェーンテンショナーにアップグレードすることができます。'02~'06モデルでは、TWIN-CAM96で標準装備のローラーチェーンとスプロケット (キットを含む) がご使用いただけます。また'99~'01モデルでは、標準装備のフロントサイレントチェーンとスプロケットをそのまま使用することで、カムポジションセンサーを機能させることが可能です。高温時の油圧を高めるスクリーミンイーグル・ハイフローオイルポンプ (キットを含む) は、'99~'05モデルの標準装備オイルポンプと比べて、オイル供給力が23%、排出性能が50%向上します。さらにベアリング作動時の温度上昇を抑えることでベアリングの耐久性も向上します。
●25284-11 103,000円 (本体価格 95,371円)
 '99~'05ダイナモデル、'00~'06ソフトテイルモデル、'99~'06ツアリングモデルに適合。装着にはスパーサーキット25285-08、カムサービスキット17045-99D、ドライブギアリテンションキット25566-06が必要です (それぞれ別売)。

D スクリーミンイーグル・ハイパフォーマンス インナーカムベアリング
 ハイパフォーマンスインナーカムベアリングは、レース用バイクにハイリフトカムを取り付ける場合には、最適なアップグレードです。このベアリングは、許容負荷が強化されており、過酷なレース環境におけるエンジン寿命を伸ばします。キットには、ツインカムエンジン1基に必要な2個のベアリングが入っています。
●24017-10 4,120円 (本体価格 3,815円)
 '99~'05ダイナモデル、'00~'06ソフトテイルモデルおよび'99~'06ツアリングモデルに適合。
●24018-10 4,120円 (本体価格 3,815円)
 '06以降ダイナモデル、'07以降ソフトテイルモデルおよびツアリングモデルに適合。

スクリーミンイーグルエボリューション 1340インナーカムベアリング (写真なし)
 このキットにはシングルカムベアリングが入っています。
●9058A 2,340円 (本体価格 2,167円)
 エボリューション 1340モデルに適合します。

B



B スクリーミンイーグル・ピレットカムサポートプレート&ハイボリュームオイルポンプ

C



C スクリーミンイーグル・ハイドロリック・カムチェーンテンショナー&ハイフローオイルポンプ・アップグレードキット

D



オイルポンプの比較



D スクリーミンイーグル・ハイパフォーマンス インナーカムベアリング

902 SCREAMIN' EAGLE®

Engine Components

A スクリーミンイーグル・プレミアム・テーパー・クイックインストール・アジャスタブル・プッシュロッド

テーパースタイルの高性能プッシュロッド。シリンダーヘッドの拡がったクリアランスに対応。高リフトカムの使用を可能にします。頑丈で耐久性に優れたクローム・モリブデン鋼製。ネジ式アジャスターによりシリンダーヘッドやロッカーボックスを取り外さずに簡単にカムを装着できます。レンチがぶれないデザインになっています。スクリーミンイーグルロゴとインテーク、エキゾーストのマーク入り。プッシュロッド、プッシュロッドチューブ各4本のセット。

'99以降TWIN-CAMモデルに適合。

- 17900032 グロスブラックカバー 39,200円(本体価格 36,297円)
- 18404-08 クロームカバー 38,300円(本体価格 35,463円)

B スクリーミンイーグル・クイックインストール・プッシュロッドキット / TWIN-CAMモデル用

取付も調整も簡単な、耐久性に優れた高性能プッシュロッド。ヘッドやロッカーボックスを取り外さずにカムシャフトを装着できます。クローム・モリブデン鋼。

- 17997-99A 34,200円(本体価格 31,667円)
- '99以降TWIN-CAMモデルに適合。

C プッシュロッドカバーキット / グロスブラック

ダークカスタムルックの仕上げに最適。標準のクロームカバーと交換し、細部に至るまでのブラックアウトスタイルを実現するためのカバー。プッシュロッドカバーはグロスブラックで仕上げられ、ボトムカバーチューブ4本とアッパークリップ4個が付属しています。取り付け時には、標準装備のクロームショートセンターチューブをそのまま使用し、ハイコントラストなアクセントを創り出します。カバーキットはすでにアジャスタブルプッシュロッドを装着しているエンジンに取り付けるか、またはロッカーボックスカバー、ロッカーアーム、ノンアジャスタブルプッシュロッドを取り外して取り付けすることができます。取り付けの際は HDJ正規販売網にお問い合わせいただくか、サービスマニュアルをご覧ください。

- 17900033 カバーのみ 13,500円(本体価格 12,500円)
- '99以降TWIN-CAMモデルに適合。あらかじめアジャスタブルプッシュロッドが取り付けられているか、またはロッカーボックスカバー、ロッカーアーム、固定長プッシュロッドの取り外しが必要です。



A スクリーミンイーグル・プレミアム・テーパー・クイックインストール・アジャスタブル・プッシュロッド / グロスブラックカバー



A スクリーミンイーグル・プレミアム・テーパー・クイックインストール・アジャスタブル・プッシュロッド / グロスブラックカバー



A スクリーミンイーグル・プレミアム・テーパー・クイックインストール・アジャスタブル・プッシュロッド / クロームカバー



B スクリーミンイーグル・クイックインストール・プッシュロッドキット / TWIN-CAMモデル用



C プッシュロッドカバーキット / グロスブラック



D スクリーミンイーグル・ハイキャパシティ・タペット



E スクリーミンイーグル・タペット

SCREAMIN' EAGLE® 903

Engine Components

D スクリーミンイーグル・ハイキャパシティ・タペット

ハイリフトカムやハイブレッシャーバルブスプリングとの組み合わせによる高回転、高負荷に対応可能なハイキャパシティタペット。25%大径化されたニードルベアリングは標準装備のタペットに比べ、約20%の耐久性アップを実現しました。4本セット。

- '99以降TWIN-CAMモデル、'00以降XLおよびXRモデルに適合。
- 18572-13 51,500円(本体価格 47,686円)

E スクリーミンイーグル・タペット

ユニークなデザインのアクスル、ローラー、ベアリングで構成されたタペット。高回転、高リフトカム仕様にも高い信頼性と優れた耐久性を発揮する高精度加工タペット。大きな負荷容量に対応の大径ローラー軸デザイン。

- 18568-98 53,600円(本体価格 49,630円)
- '84~'99エボリューション1340モデル、'86~'90XLモデルに適合。4個セット。

F スクリーミンイーグル・パフォーマンス・バルブスプリングキット

はちの巢の形状をしたバルブスプリングキット。レブリミット7000rpmまで耐用。非真円ワイヤーのスプリングはコンパクトながら大きなパフォーマンスを引き出します。スプリング圧は94.35kgにアップ、最大14.605mmのリフト量に対応します。スプリング、アッパーカラー&キーパー、バルブシール付ロワーカラーのセット。

- 18013-03A 30,900円(本体価格 28,612円)
- '04以降XLモデル、'09以降XR、'05以降TWIN-CAMモデルに適合。8mm径バルブ付スクリーミンイーグル・パフォーマンス・ヘッドは不可。

(注)バルブスプリングキットは他のTWIN-CAMエンジン、エボリューション1340エンジン、XLエンジンにもお使いいただけます。詳細はお近くのHDJ正規販売網にお問い合わせください。

G スクリーミンイーグル・ローラー・ロッカーアーム

ユニークなローラーチップデザインのロッカーアーム。強度を増大し抵抗を低減。高回転においてパフォーマンス・カム17.78mmのリフト量に対応。4本組。

- 17378-98 96,900円(本体価格 89,723円)
- '84~'99エボリューション1340モデル、'86以降XLモデル、'09以降XR、'99以降TWIN-CAMモデルに適合。TWIN-CAMエンジンではロッカーカバーの加工が必要です。

H スクリーミンイーグル・TWIN-CAM・鍛造ロッカーサポート

高回転、高リフトカム仕様にも高い信頼性と優れた耐久性を発揮する頑強なロッカーサポート。標準装備またはアクセサリのローラー・ロッカーアームとご使用できます。ハードウェア付。2個セット。

- 17675-01B 32,000円(本体価格 29,630円)
- '99以降TWIN-CAMモデルに適合。

I スクリーミンイーグル・ビッグボア・ハイパフォーマンス・ヘッドガスケットキット

ビッグボア高性能エンジンの気密性を向上させるための多層型ガスケット。ベア。圧縮比10:1以上のエンジンはスクリーミンイーグル・ハイテンシル・シリンダースタッド16505-01が必要です。

- 16101-01 9,270円(本体価格 8,584円)
- '99以降ビッグボアTWIN-CAMモデル(ツインクルドエンジン搭載車は除く)に適合。



F スクリーミンイーグル・パフォーマンス・バルブスプリングキット



G スクリーミンイーグル・ローラー・ロッカーアーム



H スクリーミンイーグル・TWIN-CAM・鍛造ロッカーサポート



I スクリーミンイーグル・ビッグボア・ハイパフォーマンス・ヘッドガスケットキット

904 SCREAMIN' EAGLE®

Engine Components

A スクリーミンイーグル・レフティーパーリング

TWIN-CAMエンジンの高トルクをしっかりと受け止める高性能ベアリング。クランクケースの左側に装着。

●24004-03B 9,460円(本体価格 8,760円)
'03以降TWIN-CAMエンジン搭載車に適合。

B スクリーミンイーグル・ティムケン・ベアリングスリーブ

'03以降ツインカムモデルの標準装備ローラーベアリングをティムケン・テーパー・ベアリングに交換。スクリーミンイーグル・ティムケン・ベアリングツール34823-08(別売)をお使いいただくと、マシニング加工することなく装着できます。押し込み式ティムケン・ベアリング(別売)をお使いいただけます。

●34822-08 25,000円(本体価格 23,149円)
'03以降TWIN-CAMモデルに適合。車種適合のスピロケットスペーサー(別売)が必要です。'03~'05ダイナモデルは24038-99A、'03~'06ソフテイルモデルは24039-01A、'03~'06ツーリングモデルは24008-99A、'06以降ダイナモデル、'07以降ソフテイルモデル、ツーリングモデル、トライグライドモデルは(品番:11887)をご使用ください。

C スクリーミンイーグル・ハイキャパシティ・オイルパン

ツーリングモデルのオイル容量を拡大すれば、エンジンの冷却性能が向上します。スクリーミンイーグル鋳造アルミ製オイルパンは、標準装備オイルパンに比べオイル容量を1.4L増加させることができます。高性能エンジンへの最適な追加アクセサリとして、また超高温条件下での走行を行う場合に備えてご使用ください。容量が増えることでエンジンオイルの循環回数が減り、オイルがオイルパンの中により長い時間滞留し、冷却されます。内部冷却板はオイルピックアップへのフローを制御し、高温のオイルが熱伝導用リブ状のアルミ製サンプル内を流れ続けるようにします。キットには鋳造アルミ製オイルパンとパンガスケッドが同梱されています。

●24400099 124,000円(本体価格 114,815円)
'09以降ツーリングモデルに適合。チタニウム・フェイスゲージ(油温計)70900193装着車は不可。トライグライドモデルは不可。

D オートマチック・コンプレッションリリース

オートマチック・コンプレッションリリース(ACR)バルブはシリンダー圧を自動的に減圧して高性能モーターを始動させるための労力を減少します。エンジンがかかりやすくなり、スターターとバッテリーの消耗を減少します。始動するとACRバルブは締まり、通常のシリンダー圧に戻ります。'07年以降ツインカムモデルの標準装備シリンダーヘッドまたはスクリーミンイーグル・パフォーマンス・シリンダーヘッドに装着可能。装着にはスクリーミンイーグル・オートマチック・コンプレッションリリースフィクスチャーキット94648-08(別売)を使用するの機械加工が必要になります。お近くの HDJ正規販売網にご依頼ください。各車種適合のACRワイヤリングハーネス70623-06または70623-08(別売)が必要です。

●28861-07A 8,220円(本体価格 7,612円)
'07以降TWIN-CAMモデルに適合。標準装備またはスクリーミンイーグルシリンダーヘッドに使用可。1個売り。

E スクリーミンイーグル・オートマチック・コンプレッションリリースワイヤリングハーネス

●70623-06 12,400円(本体価格 11,482円)
'07以降ダイナモデル、'07~'10ソフテイルモデル、'07ツーリングモデルでオートマチック・コンプレッションリリースシリンダーヘッド装着車に適合。

●70623-08 10,300円(本体価格 9,538円)
'08~'11ツーリングモデルでオートマチック・コンプレッションリリースシリンダーヘッド装着車に適合。

●70623-11 12,400円(本体価格 11,482円)
'11ソフテイルモデルでオートマチック・コンプレッションリリースヘッド装着車に適合。



A スクリーミンイーグル・レフティーパーリング



B スクリーミンイーグル・ティムケン・ベアリングスリーブ



C スクリーミンイーグル・ハイキャパシティ・オイルパン



D オートマチック・コンプレッションリリース



E スクリーミンイーグル・オートマチック・コンプレッションリリースワイヤリングハーネス

SCREAMIN' EAGLE® 905

Ignition

F スクリーミンイーグルST・パフォーマンス・スパークプラグ
ダブルプラチナコーティングにより耐久性に優れています。V字型接地電極が火花の遮りを減少して素早い着火を促進。細いワイヤー中心電極が始動性と引火性を向上させます。標準装備スタイルのノイズ抑制と一緒にラジオなどの電気障害を防ぐように設計されています。2本1セット。価格は2本分。

高圧縮仕様

ハイフロー・エアクリーナー、カムシャフト、エキゾースト、パフォーマンスヘッド、イグニッションパーツなど標準仕様を上回る高圧縮比、エンジン特性など、ハイパフォーマンス仕様のためのプラグ。

●32186-10 4,120円(本体価格 3,815円)
'99以降TWIN-CAMモデル、'09以降XR、'86以降XLモデル、エボリューション1340モデルでスクリーミンイーグル・パフォーマンスシリンドーヘッド装着車に適合。
●32188-10 4,120円(本体価格 3,815円)
'84~'99エボリューション1340モデル、'75~'81シヨベルヘッド74&80ci、'83~'84XR1000に適合。

標準圧縮仕様

圧縮比は変えずに、パフォーマンス・キャブレター、ハイフロー・エアクリーナー、カムシャフト、エキゾーストシステム、イグニッションシステムを組み込んだ改造エンジンのためのプラグ。

●32189-10 4,120円(本体価格 3,815円)
'84~'99エボリューション1340モデル、'75~'81シヨベルヘッド74&80ciに適合。
●32192-10 4,120円(本体価格 3,815円)
'99以降TWIN-CAMモデル、'86~'09エボリューションXL883、'86以降XL1100、XL1200に適合。

G スクリーミンイーグル・ターミナルプラグ・ワイヤーキット/エボリューションエンジン用

このカスタム8mmターミネーター付きプラグ配線セットは、標準装備の配線よりも直径が大きく、電子イグニッションに影響を受けないようにシリコンプラグブーツとサブプレッションコアを装備しています。標準装備のコイルとともに使用するか、パフォーマンスコイルにアップグレードする場合の最適な追加アイテムとしても使用できます。

'97~'98FLHT、FLHTC、FLHTCU、FLHRIに適合
●32094-98 ブラック 3,090円(本体価格 2,862円)

'82~'99FXRIに適合。

●32090-98 ブラック 3,090円(本体価格 2,862円)

'85~'96エボリューション1340のFLT、FLHT、FLHR、'82~'93FLHSに適合。

●32091-98 ブラック 3,090円(本体価格 2,862円)

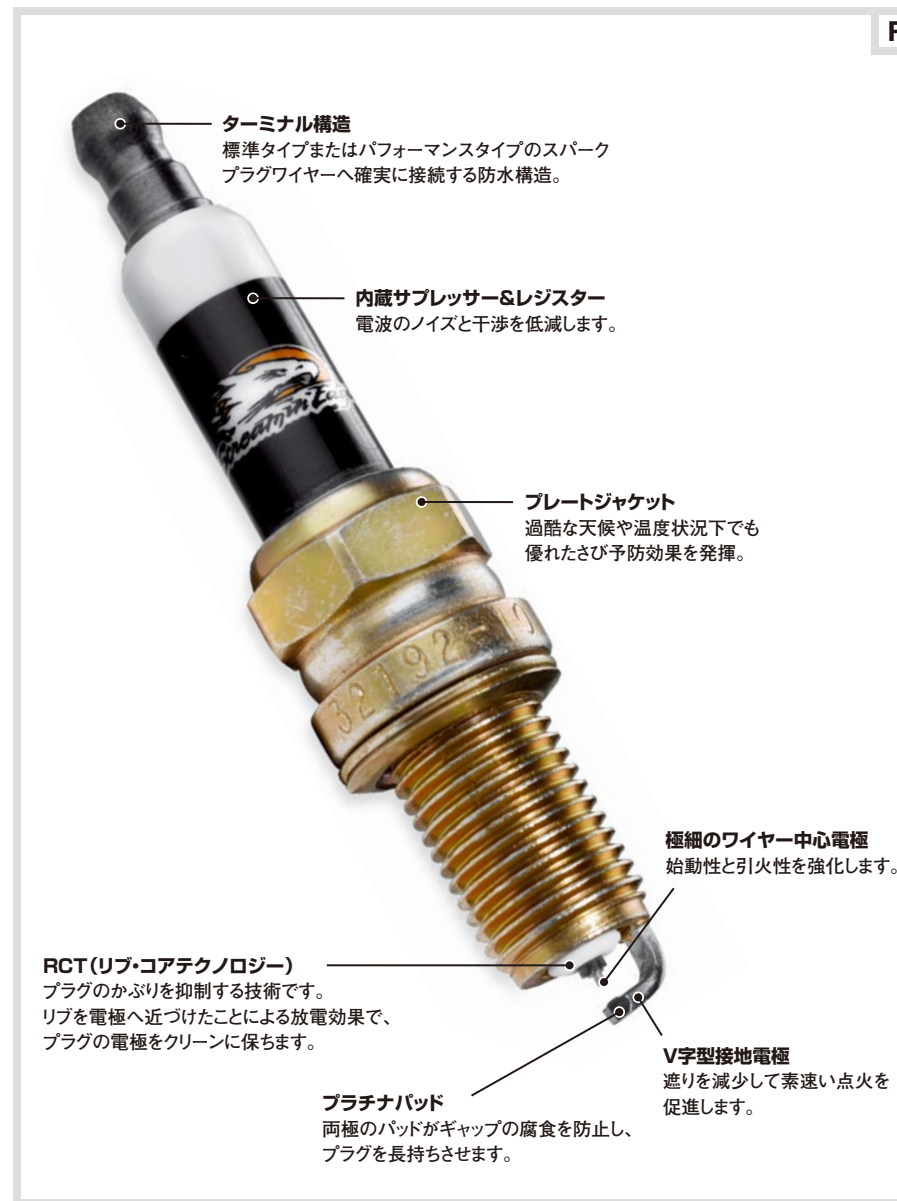

F スクリーミンイーグルST・パフォーマンス・スパークプラグ



G スクリーミンイーグル・ターミナルプラグ・ワイヤーキット/エボリューションエンジン用

906 SCREAMIN' EAGLE®

Ignition

A スクリーミンイーグル・スペシャル・スパークプラグワイヤー
極太のプラグワイヤーが確実な接続と最適な電圧供給を行います。スクリーミンイーグルロゴ入り。

'09以降ツーリングモデルおよびトライグライドモデルに適合。10mm径。

●32303-08	ブラック	5,150円 (本体価格 4,769円)
●32318-08	レッド	5,150円 (本体価格 4,769円)
●32325-08	オレンジ	5,150円 (本体価格 4,769円)

'99~'08ツーリングモデルに適合。10mm径。

●31932-99B	ブラック	5,150円 (本体価格 4,769円)
●31939-99B	レッド	5,150円 (本体価格 4,769円)
●31946-99B	オレンジ	5,150円 (本体価格 4,769円)

'99以降ダイナモデルに適合。10mm径。

●31930-99B	ブラック	5,150円 (本体価格 4,769円)
●31937-99B	レッド	5,150円 (本体価格 4,769円)
●31944-99B	オレンジ	5,150円 (本体価格 4,769円)

'00以降ソフテイルモデル (FXCW, FXCWC, FXS, FXSBを除く) に適合。10mm径。

●31907-08	ブラック	5,150円 (本体価格 4,769円)
●32359-00B	レッド	5,150円 (本体価格 4,769円)
●32360-00B	オレンジ	5,150円 (本体価格 4,769円)

'08~'09FXCW, '08以降FXCWC, FXS, FXSBに適合。10mm径。

●31965-08	ブラック	5,150円 (本体価格 4,769円)
●31967-08	レッド	5,150円 (本体価格 4,769円)

'91~'98ダイナモデル, '85~'99ソフテイルモデル, '80~'84ツーリングモデルに適合。10mm径。

●32093-98A	ブラック	5,150円 (本体価格 4,769円)
●31964-89B	オレンジ	5,150円 (本体価格 4,769円)

'07以降XLモデルに適合。10mm径。

●31901-08	ブラック	5,150円 (本体価格 4,769円)
●31902-08	オレンジ	5,150円 (本体価格 4,769円)

'04~'06XLモデルに適合。10mm径。

●31958-04A	ブラック	5,150円 (本体価格 4,769円)
●31956-04A	オレンジ	5,150円 (本体価格 4,769円)

'86~'03XLモデルに適合。10mm径。

●32092-98A	ブラック	5,150円 (本体価格 4,769円)
●31963-89A	オレンジ	5,150円 (本体価格 4,769円)

適切な長さにカットして使用するユニバーサルタイプ。'98以降XL1200S, '04以降XLモデル, '99以降TWIN-CAMモデルには適合不可。10mm径。

●32095-98A	ブラック	5,150円 (本体価格 4,769円)
●31987-85B	イエロー	4,120円 (本体価格 3,815円)



A スクリーミンイーグル・スペシャル・スパークプラグワイヤー



A スクリーミンイーグル・スペシャル・スパークプラグワイヤー



A スクリーミンイーグル・10mmスペシャル・スパークプラグワイヤー - CUT TO LENGTH

SCREAMIN' EAGLE® 907

Clutch & Drivetrain

B スクリーミンイーグル・ツインカムパフォーマンス・アシスト&スリップクラッチキット

'14スクリーミンイーグルCVOモデルの純正エンジンとして搭載されるハイパワー110ciエンジン用として開発されたA&Sクラッチは、トルクハンドリング性能が大幅に向上。クラッチは締結グリップを改善するように設計、ダウンシフト時に若干のスリップを発生させることで、パワートレインへの衝撃を低減しています。ハンドレバーの引っ張り力を0.45kg以上低減。摩耗耐性を向上させるためにクラッチプレートを改善したコンプリートキット。高出力スクリーミンイーグル取り付け時の最適な追加アイテムです。

●37000026 123,000円 (本体価格 113,889円)

'14以降ツーリングモデルおよびトライグライドモデルでハイドロリック・クラッチ・アクチュエーター装着車に適合。

C スクリーミンイーグル・バリアブルプレッシャークラッチ

遠心力を活用したウェイトの働きにより、クラッチ圧力を可変させることで、軽さとパフォーマンスを両立した画期的なクラッチキットです。低回転域では標準装備と同じ軽いクラッチ操作感、高回転域では標準装備よりも高いクラッチ圧力を加えることができます。またクラッチの切れる量は変化しないため、クラッチの切れやニュートラルポジションへの入りやすさは標準装備と同様です。ほとんどの標準装備ダービーカバーに適合します。アクセサリーのダービーカバーについては取付け要領書をご参照ください。より高いパフォーマンスエンジンに取り付ける場合には、スクリーミンイーグル・ダイヤフラム・スプリング37951-98 (別売) との併用をおすすめします。

'99以降エボリューション1340モデル、およびTWIN-CAMモデルに適合。ダービーカバー-25001-03, 25441-04A, 25770-99, 25331-10, 25339-10, 25700250, 25700062装着車はスペーサーキット37000123 (別売) が必要。ダービーカバー-25347-02, 25345-01には不可。'13以降CVOツーリングモデルでハイドロリック・クラッチ装着車または'14以降ツーリングモデルおよびトライグライドモデルでスクリーミンイーグル・A&Sクラッチキット37000026装着車は不可。'15FLHTCULまたはFLHTKL, '07以降ツーリングモデルおよびトライグライドモデルでナロープロファイルアウトタープライマリーカバー (25700385または25700438) 装着車は不可。

●37000121 59,800円 (本体価格 55,371円)

	レバーの重さ	トルク許容量
標準装備のクラッチスプリング	標準装備と同じ	120 ft-lbs
スクリーミンイーグルクラッチスプリング37951-98	標準装備に比べ35% up	153 ft-lbs



B スクリーミンイーグル・ツインカムパフォーマンス・アシスト&スリップクラッチキット



C スクリーミンイーグル・バリアブルプレッシャークラッチ

908 SCREAMIN' EAGLE®

Clutch & Drivetrain

A スクリーミンイーグル・ツインカム・パフォーマンス・レース・クラッチハブキット

クラッチパフォーマンスを向上させる画期的なクラッチハブキット。大排気量エンジンに最適です。22.1kg-mまでのトルクに対応。ハブ、プレッシャープレート、クラッチスプリングのセット。フリクションディスクとスペーサーは標準装備品またはスクリーミンイーグルフリクションディスクキット37980-10をお使いください。クラッチフリクションプレートは付属していません。

●37976-08A 51,500円(本体価格 47,686円)
'07以降TWIN-CAMモデルに適合。'13以降CVOツーリングモデルでハイドロリック・クラッチ装着車または'14以降ツーリングモデルでスクリーミンイーグル・A&Sクラッチキット37000026装着車は不可。

B スクリーミンイーグル・パフォーマンス・クラッチフリクションディスクキット

新開発のフリクション素材を使用し、標準装備のフリクションディスクより耐久性に優れています。精密加工されたフラット・スチールプレート付。スクリーミンイーグル・ツインカム・パフォーマンス・レース・クラッチハブキット37976-08とマッチします。

●37980-10 37,000円(本体価格 34,260円)
'99以降TWIN-CAMモデル、'98～'99エボリューション1340モデルに適合。'13以降CVOツーリングモデルでハイドロリック・クラッチ装着車または'14以降ツーリングモデルでスクリーミンイーグル・A&Sクラッチキット37000026装着車は不可。

C クラッチスプリング / 標準仕様クラッチ用

●37951-98 7,210円(本体価格 6,676円)
'99以降TWIN-CAMモデル、'98～'99エボリューション1340モデルに適合。'13以降CVOツーリングモデルでハイドロリック・クラッチ装着車または'14以降ツーリングモデルでスクリーミンイーグル・A&Sクラッチキット37000026装着車は不可。

D スクリーミンイーグル・パフォーマンス・クラッチキット

クラッチプレートを8枚から9枚に増設するキット。表面積、スプリングプレートとともにアップします。ノーマルに比べ23%容量がアップし、15.9kg-mまでのクランク軸トルクに対応。ケブラー・フリクションディスク、パフォーマンス・クラッチスプリングセット。

●38002-04 41,300円(本体価格 38,241円)
'91以降XLモデル、'94～'97エボリューション1340モデルに適合。

E スクリーミンイーグル・パフォーマンス・スリッパークラッチ / V-Rodモデル用

クラッチレバーを操作する労力が軽減、パフォーマンスが向上します。ユニークなスリッパ&アシストラップシステムはドライブトレインに高負荷がかかるときクラッチハブをわずかに開き、適度にスリッパさせて、急激なシフトダウン時のショックを緩和します。

●37938-08KA 49,500円(本体価格 45,834円)
'02～'07V-Rodモデルに適合。



A スクリーミンイーグル・ツインカム・パフォーマンス・レース・クラッチハブキット



B スクリーミンイーグル・パフォーマンス・クラッチフリクションディスクキット



C クラッチスプリング



D スクリーミンイーグル・パフォーマンス・クラッチキット



E スクリーミンイーグル・パフォーマンス・スリッパークラッチ / V-Rodモデル用

NEW

F

SCREAMIN' EAGLE® 909

Clutch & Drivetrain

F スクリーミンイーグル・ビッグツイン・コンベンセーター

重いバネをつけて設計され、運動距離を増加します。高圧縮レースと大排気量エンジンに使われる高トルク出力をサポート。標準仕様パーツの性能を上回るように設計されたこのユニットは、過酷なドラッグレース発進時にエンジンとドライブラインコンポーネントを保護します。コンベンセーターの特長は、改良されたオイル通路、オイルフレクター、これらのコンポーネントの全体的な動作を改善するニードルベアリング・スラストワッシャーです。

●42200064A 61,700円(本体価格 57,130円)
'12～'13ダイナモデル、'12～'13ソフテイルモデル(FXCW/C、FXSB、FXSBSEを除く)、'12～'13ツーリングモデルおよびトライグライドモデルに適合。'14以降ダイナモデル、ソフテイルモデル、ツーリングモデルに標準装備。取付には別売の取付キット11100088が必要です。'06～'11ダイナモデル、'07～'11ソフテイルモデル、'07～'10ツーリングモデルには別売のローターアセンブリ-30041-08が必要です。'06ダイナモデルに取り付ける場合は別売の'07ステーターが必要です。

●40100061 84,500円(本体価格 78,241円)
'06～'11ダイナモデル、'07～'11ソフテイルモデル(FXCWとFXCWCを除く)、'07～'10ツーリングモデルに適合。トライグライドモデルは不可。取り付け接着キット11100088(別売)が必要となります。キットにはローターアセンブリ30041-08が同梱されています。'06ダイナモデルへの取り付けには、'07スタイルのステーター(別売)が必要となります。

●42200095A 93,600円(本体価格 86,667円)
'08～'12FXCWC、'13以降のFXSBモデルに適合。40274-08Aがすでに取り付けられている場合、ローターシェル30041-08Aは必要ありません。



F スクリーミンイーグル・ビッグツイン・コンベンセーター

G スクリーミンイーグル・マニュアルプライマリーチェーン・テンションアジャスター

ドラッグレースの急加速発進や高速シフトを頻繁に行うような、走行負荷が高いレース環境で大きな効果を発揮します。スクリーミンイーグル・テンションアジャスターは、ドラッグレーシングで定期的使用される大排気量、高性能(100hp超)エンジンを搭載するモーターサイクルに最適で、プライマリーチェーン・テンションを手動で調整することができます。純正自動テンショナーと交換できるアルマイト皮膜のビレット・アルミアジャスターは、テンション設定を微調整し、適切な遊びが設定されるとその位置をロックします。マニュアル調整により、チェーンテンショナーが定位置にロックされ、過激なシフト操作を行った場合でもチェーンの調整が行われません。キットには必要なマウント用ハードウェアが同梱されています。

●36500020 30,900円(本体価格 28,612円)
'06以降ダイナモデル、'07以降ソフテイルモデル、ツーリングモデル、トライグライドモデルに適合。車種適合の別売のプライマリーガスケットとシールが必要です。

H オートマチック・プライマリーチェーン・テンションアジャスター

'06以降ダイナモデル、'07ソフテイルモデル、ツーリングモデルの標準装備品。一定期間ごとに手作業でプライマリーチェーンのテンションを調整する必要がなくなります。

●40063-05B 22,800円(本体価格 21,112円)
'85～'06エボリューション1340モデル、TWIN-CAMモデル('85～'88ソフテイルモデルを除く)に適合。車種適合のプライマリーガスケット、シールが必要です(それぞれ別売)。

警告 装着の際は必ずHDJ正規販売網へお申し付けください。それ以外での取付はエンジンに重大な損傷を与えるおそれがあります。



G スクリーミンイーグル・マニュアルプライマリーチェーン・テンションアジャスター



H オートマチック・プライマリーチェーン・テンションアジャスター

SCREAMIN' EAGLE